



Gocarts Toelichting van de FOD Economie



Gocarts
Toelichting van de
FOD Economie

Federale Overheidsdienst Economie, K.M.O., Middenstand en Energie
Vooruitgangstraat 50
1210 Brussel
Ondernemingsnr.: 0314.595.348
<http://economie.fgov.be>

tel. 02 277 51 11

Vanuit het buitenland:
tel. + 32 2 277 51 11

Verantwoordelijke uitgever: Jean-Marc Delporte
Voorzitter van het Directiecomité
Vooruitgangstraat 50
1210 Brussel

Wettelijk depot: D/2014/2295/??

“De voorwaarden scheppen voor een competitieve, duurzame en evenwichtige werking van de goederen- en dienstenmarkt in België.”

1. Wetgevend kader

Gocarts moeten voldoen aan de het Wetboek economisch recht, boek IX betreffende de veiligheid van producten en diensten. Dit Wetboek stelt dat alle producten en diensten die op de markt worden gebracht of aangeboden, veilig moeten zijn.

Als producent (fabrikant, vertegenwoordiger van de fabrikant, invoerder, dienstverlener...) heeft u volgende verplichtingen:

- uitsluitend veilige producten en diensten op de markt brengen of aanbieden;
- de gebruiker informeren over de risico's die een product of dienst met zich meebrengen door de nodige gebruiksaanwijzingen en waarschuwingen aan te brengen;
- uw naam en contactgegevens, alsook de referentie van het product vermelden op uw producten (of hun verpakking);
- maatregelen nemen om op de hoogte te blijven van de risico's van de afgeleverde producten en diensten en acties ondernemen om deze risico's te voorkomen. Dit kan bijvoorbeeld gaan van het opvolgen van ongevallen met gocarts tot het regelmatig nakijken en onderhouden van de gocarts tijdens de verhuring ervan;
- onmiddellijk het Centraal meldpunt voor producten inlichten indien u op de hoogte bent dat een product of dienst, door u op de markt gebracht, een risico voor de consument met zich meebrengt;
- samenwerken met de autoriteiten bij acties om risico's te vermijden verbonden aan producten die u levert.

Gocarts bestemd voor kinderen tot 14 jaar worden echter als speelgoed aanzien omdat het om producten gaat die, al dan niet uitsluitend, ontworpen of bestemd zijn om door kinderen jonger dan 14 jaar bij het spelen te worden gebruikt. Ze moeten beantwoorden aan de eisen van het koninklijk besluit betreffende de veiligheid van speelgoed. Voorbeelden van gocarts die worden aanzien als speelgoed, zijn:

- eenpersoonsgocarts voor kinderen van 3 tot 14 jaar;
- gocarts met een carrosserie voor kinderen van 4 tot 9 jaar;
- duwwagentjes voor kinderen van 1 tot 4 jaar.

Naast mogelijke andere nationale regelgeving, zijn volgende reglementeringen van toepassing:

- het Wetboek economisch recht, boek IX betreffende de veiligheid van producten en diensten (WER);
- het koninklijk besluit van 19 januari 2011 betreffende de veiligheid van speelgoed (KBS);
- het koninklijk besluit van 4 maart 2002 betreffende de verhuur van producten (KBVP).

Hieronder wordt een overzicht gegeven van de verplichtingen naar gelang de hoedanigheid van de producent.

1.1. Definitie volgens het WER

Product

Elk lichamelijk goed dat ongeacht of het nieuw, tweedehands of opnieuw in goede staat gebracht is, tegen betaling of gratis, in het kader van een handelsactiviteit of in het kader van een dienst aan een gebruiker wordt geleverd of ter beschikking gesteld. Ook elk lichamelijk goed dat door een werkgever in gebruik wordt gesteld of vervaardigd om ter beschikking gesteld te worden van een werknemer voor de uitvoering van zijn werk valt hieronder. Worden eveneens beoogd de installaties, met andere woorden de gezamenlijke constructie van producten, zodanig opgesteld dat zij in samenhang functioneren. Worden echter niet beoogd de tweedehands producten die als antiek worden geleverd of de producten die voor gebruik moeten worden gerepareerd of opnieuw in goede staat moeten worden gebracht, op voorwaarde dat de leverancier de persoon aan wie hij het product levert hiervan duidelijk op de hoogte stelt.

Tweedehands goeder die door een fabrikant of verhuurder worden verkocht, maar die nog de nodige aanpassingen vergen om als veilig product op de markt te worden gebracht, vallen binnen het kader van het WER. Indien echter de fabrikant of verhuurder de persoon aan wie hij de goeder levert op de hoogte stelt dat er aanpassingen nodig zijn, valt het niet binnen het kader van het WER.

Product bestemd voor consumenten

Elk product dat voor een consument bestemd is of waarvan redelijk te verwachten is dat het door consumenten zal gebruikt worden, ook als het niet specifiek voor hen bedoeld is. De enige uitzondering hierop zijn de voor de professionele doeleinden bestemde producten waarvan de etikettering dat professioneel gebruik aangeeft en die normaal niet in de distributie ter beschikking zijn van de consumenten.

De producenten (fabrikanten, importeurs, dienstverleners) zijn gehouden uitsluitend veilige producten op de markt te brengen en veilige diensten aan te bieden.

“De voorwaarden scheppen voor een competitieve, duurzame en evenwichtige werking van de goederen- en dienstenmarkt in België.”



Het verhuren van gocarts is een dienst volgens het WER.

De *fabrikant* brengt enkel veilige producten op de markt. Dit houdt onder andere in dat de fabrikant moet kunnen aantonen aan de overheid dat de gocarts veilig zijn en er geen onaanvaardbare risico's aanwezig zijn.

De *verhuurder* moet er op elk moment voor zorgen dat zijn dienst veilig is. Dit houdt onder andere in dat verhuurders moeten instaan voor een degelijk onderhoud en nazicht van de verhuurde gocarts. Veiligheidsmankementen of slijtage moeten zo snel mogelijk worden verholpen.

De aanpassingen kunnen uitgevoerd worden door de verhuurder, de fabrikant of een derde partij, al dan niet tegen betaling. Aansprakelijkheid wordt bepaald door de wet inzake producten met gebreken¹.

1.2. Definities volgens het KBS

5

Speelgoed

Elk product dat, al dan niet uitsluitend, ontworpen of bestemd is om door kinderen jonger dan 14 jaar bij het spelen te worden gebruikt. Producten die niet als speelgoed worden beschouwd:

- sportartikelen, waaronder rolschaatsen en inlineskates, alsook skateboards bestemd voor kinderen met een lichaamsgewicht van meer dan 20 kg;
- fietsen met een maximale zadelhoogte van meer dan 435 mm, gemeten als de verticale afstand van de grond tot de top van het zadeloppervlak, met het zadel in een horizontale positie en de zadelpen geplaatst op de minimale insteekmarkering;
- autopedes en andere vervoermiddelen die ontworpen zijn voor sport of bestemd zijn voor gebruik op openbare wegen of openbare paden;
- elektrisch aangedreven voertuigen die bestemd zijn voor gebruik op openbare wegen of openbare paden, of trottoirs daarvan.



De fabrikant kan speelgoed alleen in de handel brengen als het voldoet aan de essentiële veiligheidseisen.

¹ [Wet van 25 februari 1991](#) betreffende de aansprakelijkheid voor producten met gebreken.

1.2.1. Onderscheid speelgoed – sportartikel

Om een onderscheid te maken tussen speelgoed (KBS) en sportartikelen (WER) kan onderstaande gids geconsulteerd worden (enkel beschikbaar in het Engels en het Frans).

http://ec.europa.eu/enterprise/sectors/toys/files/guidance-documents/014-guidance_doc_sport equipments_en.pdf

http://ec.europa.eu/enterprise/sectors/toys/files/guidance-documents/014-guidance_doc_sport equipments_fr.pdf

Naargelang het product (speelgoed of sportartikel) kunnen verschillende normen van toepassing zijn. Voor gocarts die niet als speelgoed beschouwd worden, bestaan er geen specifieke normen, maar kunnen delen van bestaande normen gebruikt worden.

EN 71 serie – veiligheid van speelgoed

EN 13613 – rolsportmaterieel – skateboards – veiligheidseisen en beproevingsmethoden

EN 13843 – rolsportmaterieel – inlineschaatsen – veiligheidseisen en beproevingsmethoden

EN 13899 – rolsportmaterieel – rolschaatsen – veiligheidseisen en beproevingsmethoden

EN 14619 – rolsportuitrusting – autoped – veiligheidseisen en beproevingsmethoden

1.2.2. Onderscheid fietsen

Fietsen met een maximale zadelhoogte van minder dan (of gelijk aan) 435 mm worden als speelgoed aanzien. Fietsen met een maximale zadelhoogte van meer dan 435 mm worden niet als speelgoed aanzien en vallen enkel onder het WER. Naargelang het product (speelgoed of niet) kunnen verschillende normen van toepassing zijn.

EN 71-1 serie – veiligheid van speelgoed

EN 14764 – stad- en toerfietsen – veiligheidseisen en beproevingsmethoden

EN 14765 – fietsen voor kleine kinderen – veiligheidseisen en beproevingsmethoden

EN 14781 – racefietsen – veiligheidseisen en beproevingsmethoden

EN 14872 – fietsen – toebehoren voor fietsen – bagagedragers

“De voorwaarden scheppen voor een competitieve, duurzame en evenwichtige werking van de goederen- en dienstenmarkt in België.”

EN 15194 – fietsen – elektrisch ondersteunde fietsen - EPAC fietsen

EN 15496 – fietsen – eisen en beproevingsmethoden voor fietsloten

EN 15532 – fietsen – terminologie

EN 15918 – fietsen - aanhangers voor fietsen – veiligheidseisen en beproevingsmethoden

EN 16054 – BMX fietsen – veiligheidseisen en beproevingsmethoden

1.2.3. Onderscheid openbare weg

Autopeds en andere vervoermiddelen (bv gocarts) die bestemd zijn voor gebruik op openbare wegen of openbare paden worden niet als speelgoed aanzien.

Volgens de wegcode is een pad een smalle openbare weg die alleen het verkeer toelaat van voetgangers en van voertuigen die geen bredere ruimte nodig hebben dan vereist voor voetgangers. In de wetgeving wordt er geen definitie gegeven van het begrip “openbare weg”. Het openbare karakter van een weg ontstaat doordat de weg gebruikt wordt door het publiek, ongeacht wie de eigenaar van de bedding is. Vanaf het ogenblik dat een weg openstaat voor het verkeer, wanneer geen enkele aanduiding vermeldt dat het een private weg is en wanneer de weg gebruikt mag worden door gelijk wie, betreft het een openbare weg.

Trottoir is het gedeelte van de openbare weg, al dan niet verhoogd aangelegd ten opzichte van de rijbaan, in 't bijzonder ingericht voor het verkeer van voetgangers; het trottoir is verhard en de scheiding ervan met de andere gedeelten van de openbare weg is duidelijk herkenbaar voor alle weggebruikers. Rijbaan is het deel van de openbare weg dat voor het voertuigverkeer in het algemeen is ingericht. Voertuig is elk middel van vervoer te land, alsmede alle verrijdbaar landbouw- of bedrijfsmaterieel.

Verder maakt de wegcode nog meer onderscheid:

“Rijwiel”: elk voertuig met twee of meer wielen, dat wordt voortbewogen met pedalen of handgrepen door één of meer van de gebruikers en niet met een motor is uitgerust, zoals een fiets, een driewieler of een vierwieler. De bevestiging van een elektrische hulpmotor met een nominaal continu vermogen van maximaal 0,25 kW, waarvan de aandrijfkracht geleidelijk vermindert en tenslotte wordt onderbroken wanneer het voertuig een snelheid van 25 km/u bereikt, of eerder, indien de bestuurder ophoudt met trappen, brengt geen wijziging in de classificatie als rijwiel.

“Voortbewegingstoestel” is:

1. ofwel een “niet-gemotoriseerd voortbewegingstoestel”, dit wil zeggen elk voertuig dat niet beantwoordt aan de definitie van rijwiel, dat door de gebruiker of de gebruikers door middel van spierkracht wordt voortbewogen en niet met een motor is uitgerust;
2. ofwel een “gemotoriseerd voortbewegingstoestel”, dit wil zeggen elk motorvoertuig met twee of meer wielen dat naar bouw en motorvermogen, op een horizontale weg, niet sneller kan rijden dan 18 km per uur.

Voor de toepassing van de wegcode worden de gemotoriseerde voortbewegingstoestellen niet gelijkgesteld met motorvoertuigen.

“Motorvoertuig”: elk voertuig uitgerust met een motor, bestemd om op eigen kracht te rijden.

Na overleg met de sector werd vooropgesteld dat gocarts met een achterwioldiameter van 4 of 6 inch als speelgoed worden aanzien. Gocarts met een achterwioldiameter van 8 inch zijn in principe geen speelgoed, op voorwaarde dat de verhouding van de tanden niet zo is afgesteld dat kinderen toch met zulke gocart kunnen vertrekken. Gocarts met een achterwioldiameter van 8 inch, die niet als speelgoed worden aanzien, vallen onder het toepassingsbereik van het WER.



Indien fabrikanten gebruik maken van de vermelde uitzondering (punt 5 in bijlage I van het nieuwe KBS) heeft dit gevolgen voor de bedoelde producten. Zo moet de fabrikant duidelijk in de gebruiksaanwijzing aangeven dat het om een vervoermiddel gaat bestemd om te worden gebruikt op openbare wegen of openbare paden. Deze fabrikanten moeten hun producten vervolgens laten voldoen aan de regels uit de wegcode. Deze regels leggen o.a. technische vereisten op voor de verlichting, reflectoren (die moeten beantwoorden aan de normen vastgesteld door de FOD Mobiliteit en Vervoer), een geluidstoestel (bel), doelmatige reminrichting,²

Enkel gocarts die aanzien worden als speelgoed, en dus moeten voldoen aan het KBS, moeten bij het op de markt brengen een CE-markering dragen. Deze CE-markering wordt door de fabrikant aangebracht waarmee hij verklaart dat zijn product voldoet aan de fundamentele veiligheidseisen van het KBS. De andere gocarts mogen geen CE-markering dragen.

² <http://wegcode.be/wetteksten/secties/kb/wegcode/272-art82>

“De voorwaarden scheppen voor een competitieve, duurzame en evenwichtige werking van de goederen- en dienstenmarkt in België.”

1.3. Volgens het KBVP is

Verhuurder: elke producent of distributeur in de zin van artikel I.10 van het WER, die producten verhuurt.

Huurder: elke consument in de zin van artikel I.1 van het WER, die producten huurt.

Verhuurd product: elk product in de zin van artikel I.10 van het WER, dat bestemd is om te worden verhuurd aan een huurder.

De verhuurder verstrekt op het ogenblik van de verhuring, de huurder de volgende informatie:

1. de handleiding van het verhuurd product;
2. de te nemen veiligheidsmaatregelen bij het gebruik van het verhuurd product.

De verhuurder stelt de huurder, al dan niet gratis, de persoonlijke beschermingsmiddelen ter beschikking die in de handleiding van het verhuurd product worden aangeraden of verplicht gesteld.



Bij de start van de verhuring moet steeds de volgende informatie aan de consument gegeven worden, voor zover deze niet evident zou zijn:

- de gebruiksinstructies van de gocart;
- de veiligheidsmaatregelen te nemen bij het gebruik van de gocart.

Deze informatie wordt aan de huurder minstens mondeling verstrekt.

2. Marktaanbod

Op de Belgische markt worden vooral aan de kust veel gocarts, e.d. verhuurd. Een variëteit aan producten wordt gevonden.

2.1. Gocarts - volwassenen (vanaf 14 jaar)

Het gaat hier om gocarts voor volwassenen en jongeren vanaf 14 jaar, bijv. de grote gocarts met 2 of meer zitjes, maar ook de eenpersoonsgocarts voor mensen vanaf 14 jaar.



2.2. Gocarts – kinderen

Gocarts bestemd voor kinderen tot 14 jaar zijn speelgoed.

"De voorwaarden scheppen voor een competitieve, duurzame en evenwichtige werking van de goederen- en dienstenmarkt in België."





“De voorwaarden scheppen voor een competitieve, duurzame en evenwichtige werking van de goederen- en dienstenmarkt in België.”

3. Technische eisen

3.1. Gocarts - volwassenen (vanaf 14 jaar)

Een **product, en dus ook een gocart, wordt als veilig beschouwd** wanneer, bij normale of redelijkerwijs te verwachten gebruiksomstandigheden, ook wat gebruiksduur en eventuele indienststelling, installatie en onderhoudseisen betreft, dat product geen enkel risico oplevert. Beperkte risico's zijn evenwel toegelaten als ze verenigbaar zijn met het gebruik van het product en vanuit het oogpunt van een hoog beschermingsniveau voor de gezondheid en de veiligheid van personen, aanvaardbaar worden geacht.

Een product wordt verondersteld veilig te zijn wanneer het voldoet aan geharmoniseerde normen voor de risico's en risicocategorieën die geregeld zijn in de betrokken normen. Voor gocarts - volwassenen bestaat er momenteel geen geharmoniseerde of andere niet-bindende nationale norm.

Alle risico's van de gocart moeten daarom overwogen worden wanneer naar veilige oplossingen gezocht wordt. Een goede risicoanalyse laat toe om risico's die niet door een norm gedekt zijn, te identificeren. Ze is een onmisbaar hulpmiddel als er voor een product of dienst geen specifieke normen bestaan. Voor specifieke risico's kan men gebruik maken van normen die deze risico's dekken, zelfs al zijn die normen strikt genomen niet van toepassing op de betrokken producten of diensten. Zo kunnen voor gocarts bijvoorbeeld delen van de norm EN 71 voor speelgoed en/of de norm EN 14764 voor stad- en toerfietsen gebruikt worden voor specifieke risico's.

Voor veilige gocarts wordt o.a. rekening gehouden met de volgende aspecten:

- risico's op (vinger)beknelling door bewegende en/of roterende onderdelen, zoals bv. de ketting en het tandwiel, moeten zoveel mogelijk tot een aanvaardbaar niveau herleid worden;
- er mogen geen scherpe en/of uitstekende delen zijn.

Concreet: het tandwiel en de ketting moeten, zeker aan de bovenkant, afgeschermd zijn en er mogen geen scherpe en/of uitstekende delen aanwezig zijn.

Een voorbeeld van correct uitgevoerde aanpassingen voor de afscherming van ketting en tandwiel voor gocarts –volwassen:



3.2. Gocarts - kinderen

Voor **speelgoed** bestaat er wel een Europese norm, namelijk de EN 71. De Europese norm EN 71 voor speelgoed is niet verplicht en dus niet bindend. Maar producten die geheel overeenstemmen met de norm, worden verondersteld te voldoen aan de minimale veiligheidsvereisten van de wetgeving. Dus producten die overeenkomstig deze norm geproduceerd worden, worden als veilig aanzien. Normen kunnen worden geconsulteerd of aangekocht bij het Bureau voor Normalisatie. Meer informatie kunt u terugvinden op de website www.nbn.be.

Voor gocarts die als speelgoed aanzien worden, heeft de fabrikant 2 mogelijkheden:

- hij zorgt ervoor dat zijn product volledig voldoet aan de speelgoednorm EN 71. Om dit aan te tonen kan hij een testverslag opstellen of laten opmaken door eender welk bekwaam laboratorium waarin wordt aangetoond dat het speelgoed conform de veiligheidsnormen voor speelgoed is, of
- hij volgt niet of slechts gedeeltelijk de norm en moet dan een EG-typeonderzoek laten uitvoeren door een erkende instantie³. Het is de procedure waarbij een erkende instantie vaststelt en bevestigt dat het model van een speelgoed, vooraleer het op de markt wordt gebracht, voldoet aan de fundamentele veiligheidsvoorschriften. De fabrikant moet ervoor zorgen (en kunnen aantonen) dat zijn speelgoed overeenstemt met het gekeurde model.

³ De lijst van erkende instanties kunt u vinden op: <http://ec.europa.eu/enterprise/newapproach/nando/> Selecteer de richtlijn 2009/48/EG betreffende de veiligheid van speelgoed.

“De voorwaarden scheppen voor een competitieve, duurzame en evenwichtige werking van de goederen- en dienstenmarkt in België.”

De fabrikant moet in beide gevallen een technisch dossier of een technisch verslag ter beschikking houden voor controle. Voor speelgoedgocarts die in de handel werden gebracht na 19 juli 2011 moet de fabrikant bovendien een EG-verklaring van overeenstemming opstellen.

3.2.1. Administratieve vereisten voor speelgoed - gocarts in een notendop

- CE-markering op het product;

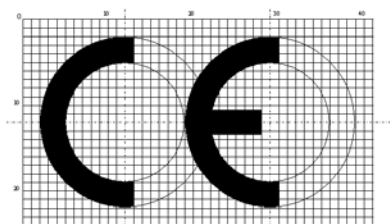

- naam en contactadres van fabrikant en/of importeur op het product;
- identificatie van de gocart op het product;
- instructies en informatie over de veiligheid op het product, verpakking, bijgevoegd document of bevestigd etiket;
- waarschuwingen: in bepaalde gevallen;
- technische documentatie (bijlage IV KBS): geheel van relevante gegevens over de middelen die de fabrikant gebruikt om het speelgoed veilig te maken;
- EG-verklaring van overeenstemming (bijlage III KBS).

3.2.2. Waarschuwingen

Waarschuwingen (bijlage V KBS):

- zijn verplicht wanneer dit voor een veilig gebruik van het speelgoed nodig is:
 - beperkingen van gebruikers: minimum- of maximumleeftijd en, in voorkomend geval, het maximumgewicht;
- mogen niet strijdig zijn met het gebruik van speelgoed waarvoor het bestemd is;
- worden voorafgegaan door het woord “Waarschuwing” of “Waarschuwingen”.

Specifieke waarschuwingen zijn opgenomen in de speelgoednormen EN 71 serie en EN 62115, waaronder:

- gocarts zonder vrijloopmechanisme en zonder rem die onbelast een gewicht hebben van 30 kg of meer, of die bedoeld zijn om minstens 2 kinderen te dragen: “Waarschuwing. Dit speelgoed heeft geen rem”;

- gocarts bestemd voor kinderen jonger dan 36 maanden:
“Waarschuwing. Mag niet worden gebruikt door kinderen ouder dan 36 maanden”.

3.2.3. Technische vereisten voor speelgoed - gocarts in een notendop

De technische eisen moeten in principe door de fabrikant vervuld worden vooraleer het product op de markt wordt gebracht. Deze brochure informeert de betrokken partijen (fabrikant en verhuurder) van de veiligheidsmankementen die vastgesteld werden binnen de sector en die zo snel mogelijk opgelost moeten worden.

Vingerbeknelling⁴

- Ketting en tandwielen aan de kant waar het been van het kind het dichtst bij de ketting komt, zijn volledig afgeschermd.
- Ketting of tandwiel tijdens het gebruik binnen handbereik van het kind, zijn aan beide kanten afgeschermd.
- Opening tussen wielen en andere delen en afstand tussen bewegende delen van schuif- of plooiemechanismen moeten kleiner zijn dan 5 mm of groter dan 12 mm.

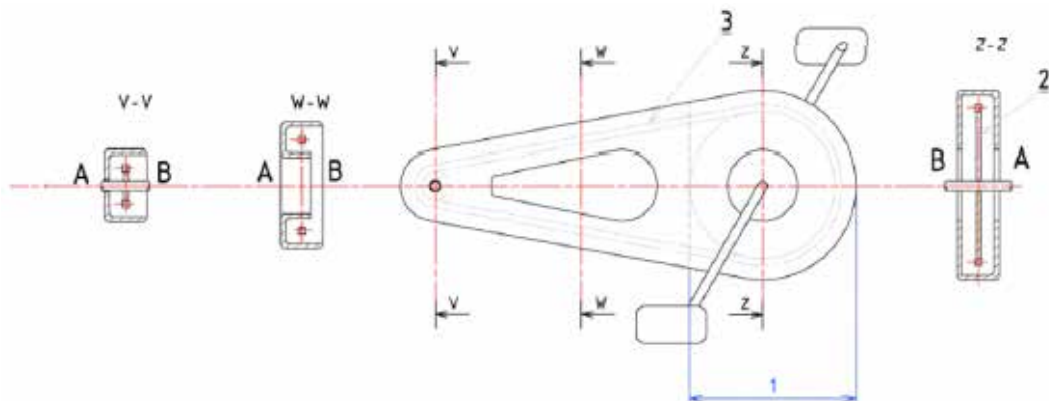

Key

- 1 extent of cover on inside face
- 2 front *chain* wheel
- 3 *chain*
- A side where the limb of the child is nearest the *chain*
- B side where the *chain* or belt is separated from the limb of the child

Figure 10 — Transmission chain shields

4 De technische eisen worden in detail weergegeven in EN 71-1.

“De voorwaarden scheppen voor een competitieve, duurzame en evenwichtige werking van de goederen- en dienstenmarkt in België.”

Vallen/botsing

- Bij gocarts met vrijloopmechanisme is een rem noodzakelijk.
- Gocarts met vrijloopmechanisme waarvan het gewicht ≥ 30 kg moet ten minste met één rem vergrendelbaar zijn in geremde toestand.
- Wielen direct aangedreven door de pedalen mogen niet doorboord zijn met sleuven of gaten > 5 mm.
- Bij driewielers met een duwstang moet beknelling van voeten tussen de pedalen voorkomen worden.

Snij- steekwonden

- Gocarts mogen geen toegankelijke gevaarlijke scherpe boorden of punten bevatten.
- Lasnaden moeten van goede kwaliteit zijn.

Verstikking

- Gocarts voor kinderen jonger dan 36 maanden mogen geen kleine onderdelen bevatten die loskomen en in de test cilinder passen.

Dimensions in millimetres

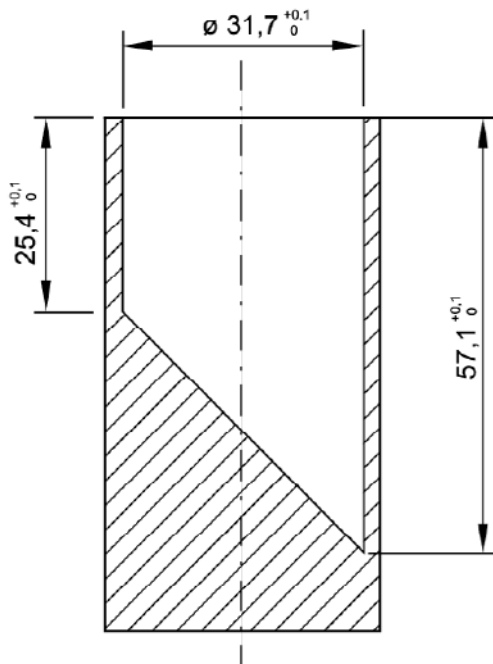

Figure 18 — Small parts cylinder

Voorbeelden van nieuwe producten of correct uitgevoerde of aanvaardbare aanpassingen voor de afscherming van ketting en tandwiel voor gocarts - speelgoed:



"De voorwaarden scheppen voor een competitieve, duurzame en evenwichtige werking van de goederen- en dienstenmarkt in België."





"De voorwaarden scheppen voor een competitieve, duurzame en evenwichtige werking van de goederen- en dienstenmarkt in België."



Voorbeelden van niet correct uitgevoerde aanpassingen voor de afscherming van ketting en tandwiel voor gocarts - speelgoed:



"De voorwaarden scheppen voor een competitieve, duurzame en evenwichtige werking van de goederen- en dienstenmarkt in België."

Volgend middel kan gebruikt worden om de afscherming te voorzien:

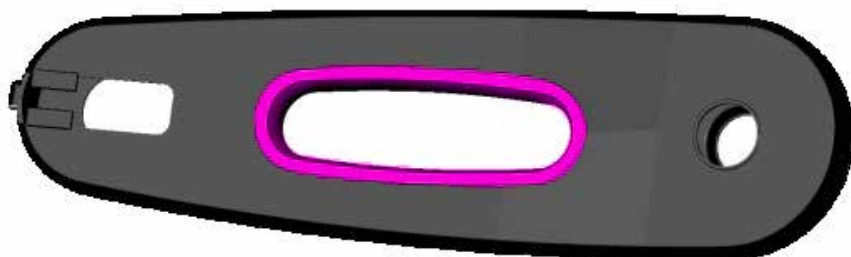

©Foto cyclo karts Nieuwpoort



Vooruitgangstraat 50
1210 Brussel
Ondernemingsnummer: 0314.595.348
<http://economie.fgov.be>